

Petrollettes.

Comme les grands!

MANUEL DE MONTAGE ET D'UTILISATION /
ASSEMBLY AND USER MANUAL



^{FR}
Pensez à
donner ou recycler.



<https://quofairedemesdechets.fr>

* PetrStd_2021-1

MANUEL DE MONTAGE / ASSEMBLY MANUAL

1 MONTAGE CHÂSSIS / ROUE ARRIÈRE CHASSIS MOUNTING / REAR WHEEL

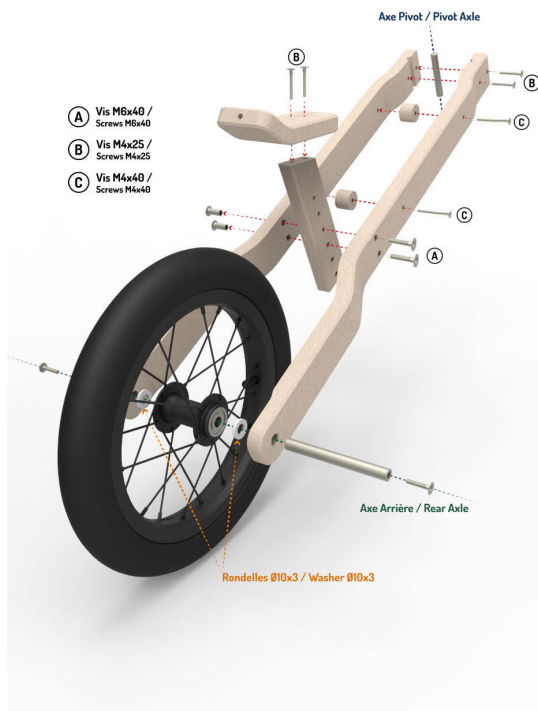

2 MONTAGE FOURCHE / ROUE AVANT FORK MOUNTING / FRONT WHEEL

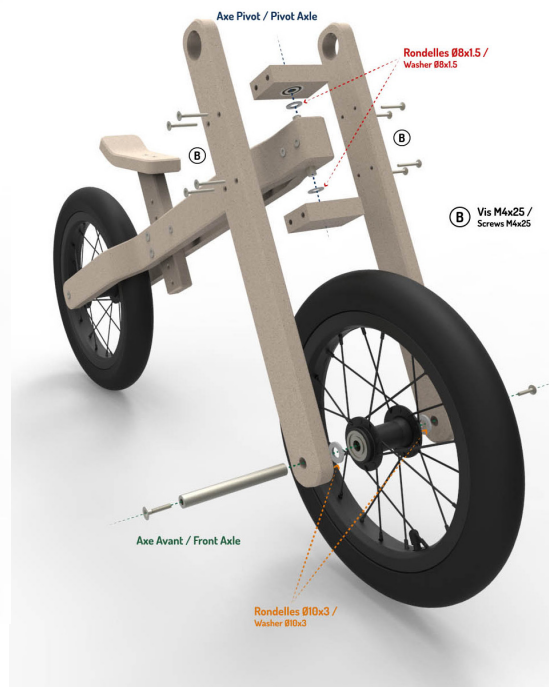

3 MONTAGE GUIDON HANDLEBAR MOUNTING



Besoin de changer une pièce ? / Need to change a part ?

Parce-que notre vocation première est de proposer un produit durable et éco-responsable, nous voulons vous permettre de réparer nos produits facilement et rapidement, toutes nos pièces sont disponibles en pièce détachée sur notre site. / Because our primary vocation is to offer a durable and eco-responsible product, we want to allow you to repair our products easily and quickly, all our parts are available as spare parts on our website.

Entretien / Maintenance : Afin de garantir une durée de vie maximale à la draineuse petrolettes et pour garder son aspect d'origine, il est conseillé d'appliquer un vernis transparent une fois par an. / In order to guarantee a maximum lifespan for the petrolettes balance bike and to keep its original appearance, it is advisable to apply a transparent varnish once a year.

MANUEL D'UTILISATION / USER MANUAL

Veillez lire attentivement la notice d'utilisation suivante. Utilisez l'article uniquement comme indiqué et pour les domaines d'utilisation mentionnés. Conservez bien cette notice d'utilisation. Si vous cédez l'article à un tiers, veuillez à lui remettre l'ensemble de la documentation.

/ Read the following instructions for use carefully.

Use the product only as described and only for the given areas of application. Store these instructions for use carefully. When passing the product on to third parties, please also hand over all accompanying documents

Contenu de la livraison / Scope of delivery

1 draisienne, démontée / 1 matériel de montage / notice d'utilisation
1 balance bike, unassembled / 1 set of assembly materials / instructions for use

Données techniques / Technical data

Poids maximal de l'utilisateur / Max user weight : 20 kg
Poids de la draisienne / Balance bike weight : env. 3 kg / approx. 3 kg
Hauteur de la selle / Seat height : env. 30 - 39 cm / approx. 30 - 39 cm
Hauteur du guidon / Handlebar height : env. 48 cm / approx. 48 cm
Dimensions : approx. 90 x 48 x 30 cm (l x H x P)
Pneus / Tyres : Ø approx. 28,5 cm
Date de fabrication (mois/année) / Manufacture date : 03/2022

Utilisation conforme / Intended use

Cet article, destiné à un usage privé, est un jouet pour enfants à partir de 2 ans. Cet article ne doit pas être utilisé sur la voie publique. Avant utilisation, informez-vous des directives légales à ce sujet.

This product is intended for private use as a toy for children over the age of 2. This product may not be used on public roads. Be aware of the legal regulations before use.

Consignes de sécurité / Safety instructions

- Les enfants ne sont autorisés à jouer avec l'article que sous surveillance d'un adulte / Children may only play with the product under adult supervision.
- Attention. À utiliser avec équipement de protection. Ne pas utiliser sur la voie publique / Warning. Protective equipment should be worn. Not to be used in traffic.
- Assemblage par deux adultes requis. Veillez à ce que l'article et tous les éléments ou composants ne soient remis à l'enfant qu'une fois assemblés / Assembly should be performed by two adults. Make sure that the product and all parts and components are only given to the child after assembly
- Attention. Les matériaux d'emballage ne font pas partie intégrante de l'article et doivent être retirés pour des raisons de sécurité avant que l'article ne soit remis aux enfants pour jouer / Warning. Neither the packaging is a constituent part of the toy and for safety reasons they must be removed before the product is given to children to play with.
- L'article ne peut être chargé qu'avec 20 kg au maximum / The product may be loaded to a maximum of 20kg.

Risque de blessure ! / Risk of injury !

- L'article ne peut être utilisé que par une seule personne à la fois / The product may only be used by one person at a time.
- Avant chaque utilisation, vérifiez que l'article ne montre aucun signe de dégradation ou d'usure. Cet article ne doit être utilisé qu'en parfait état ! / Check the product for damage or wear before each use. The product may be used only when in good working order and condition !
- Contrôlez toujours le serrage de tous les éléments de raccords vissés / Check regularly that all connections are secure.
- Aucune modification ne doit être apportée au produit ! / Do not make any modifications to the product !
- L'enfant doit toujours porter un équipement de protection adapté (casque, protections pour les mains, les poignets, les coudes et les genoux) ainsi que des chaussures lorsqu'il roule ! / The child must always wear appropriate protective devices (helmet, hand guards, wrist, elbow, and knee pads) as well as shoes when riding !
- Faites toujours attention aux autres individus autour de vous. / Always be considerate of other people.
- Utilisez l'article uniquement sur des surfaces appropriées, c'est-à-dire lisses, propres et sèches. Rouler tant que possible à distance des autres usagers de la route. Éviter les terrains en pente, les escaliers et les eaux libres. / Use the product only on suitable surfaces that are even, clean, and dry. Keep as far away as possible from other road users. Avoid steep terrain, steps, and bodies of open water.
- Ne jamais rouler dans l'obscurité, ni dans des conditions de visibilité réduite. / Never ride in the dark or when there is poor visibility.
- Ne laissez pas votre enfant utiliser l'article sans surveillance, car les enfants n'ont pas conscience des dangers potentiels. / Do not allow your child to use the product unsupervised since children are unable to judge potential dangers.
- L'utilisation de l'article requiert une certaine habileté pour pouvoir éviter les chutes ou les collisions qui pourraient blesser le conducteur ou d'autres personnes. / When using the product skill is needed to avoid falls and collisions that might lead to injury to the rider and/or to other persons.

Éviter les dégâts matériels ! / Avoiding material damage!

- Évitez l'eau, l'huile, les nids-de-poule et les surfaces trop irrégulières. / Avoid water, oil, potholes, and very rough surfaces.

Montage / Assembly

Important : En raison de sa taille, l'article doit être monté par au moins deux adultes. / Due to the size of the product, assembly should be performed by at least two adults.

Assemblez l'article sur une surface plane et horizontale comme indiqué sur les figures 1 à 3. Pour le montage, utilisez des clés Allen. / Assemble the product as shown in figs. 1-3 on a flat and even surface. Use the Allen key.

Remarque : Contrôlez toujours le serrage de tous les éléments de raccords vissés et resserrez-les si nécessaire. / **Note :** Always check that all connections are secure and tighten them if necessary.

Régler la colonne de direction du guidon / Adjusting the steering column

1. Pour régler la mobilité du guidon de la draisienne, placez l'axe pivot dans le châssis (fig.1). / To adjust the steering of the balance bike, place axle inside its housing (fig.1).

2. Positionnez les rondelles Ø8 avant de les emprisonner avec les tés de fourche (fig.2). Enfin utilisez les vis B pour serrez les tubes de fourche. / Place Ø8 washers in both sides before secure by using both fork crowns. Then, use screws B to place and secure fork tubes.

Régler la hauteur de la selle (fig. 1) / Setting the seat height (fig. 1)

Remarque : La hauteur de la selle est correctement ajustée lorsque l'enfant peut atteindre sans problème le sol avec ses pieds. Fixez toujours la selle avec deux vis et deux écrous !

Vous pouvez positionner la selle selon cinq hauteurs. / **Note:** The seat height is correctly set if the child's feet can safely reach the ground. Always secure the seat with two screws and sleeves!

1. Positionnez la selle à la hauteur qui convient. / Set the seat at a suitable height.
2. Fixez la selle avec les vis (A) et les écrous. / Use screws (A) and sleeves to secure the seat. Pensez à vérifier régulièrement que la selle soit toujours bien réglée. / Be sure to verify if the seat is secured before using.

Stockage, nettoyage / Storage, cleaning

Lorsque vous n'utilisez pas l'article, rangez-le toujours dans un endroit sec et propre à une température ambiante. Essayez uniquement avec un chiffon de nettoyage à sec.

Attention : Ne pas nettoyer votre Pétrolettes au jet d'eau : Certains composants pourraient se dégrader, sans oublier que le bois est une matière vivante, qui demande une attention particulière !

/ When not in use, always store the product clean and dry at room temperature. Wipe clean with a dry cloth only.

IMPORTANT ! Ne jamais laver avec des produits de nettoyage agressifs. / Never clean the product with harsh cleaning agents.

Mise au rebut / Disposal

Éliminez l'article et le matériel d'emballage conformément aux directives locales en vigueur. Le matériel d'emballage tel que les éléments en plastique par exemple ne doivent pas arriver dans les mains des enfants. Conservez le matériel d'emballage hors de portée des enfants. Éliminez les produits et les emballages dans le respect de l'environnement.

/ Dispose of the article and the packaging materials in accordance with current local regulations. Packaging materials are not suitable to be given to children. Keep the packaging materials out of the reach of children. Dispose of the products and the packaging in an environmentally friendly manner.

Indications concernant la garantie et le service après-vente /

Notes on the guarantee and service handling

Le produit a été fabriqué avec le plus grand soin et sous un contrôle permanent. Vous avez sur ce produit une garantie de deux ans à partir de la date d'achat. Conservez le ticket de caisse. La garantie est uniquement valable pour les défauts de matériaux et de fabrication, elle perd sa validité en cas de manquement incorrect ou non conforme. Vos droits légaux, tout particulièrement les droits relatifs à la garantie, ne sont pas limités par cette garantie. En cas d'éventuelles réclamations, veuillez nous contacter par e-mail. Nous vous renseignerons personnellement des démarches à suivre.

La période de garantie n'est pas prolongée par d'éventuelles réparations sous la garantie, les garanties implicites ou le remboursement. Ceci s'applique également aux pièces remplacées et réparées. Les réparations nécessaires sont à la charge de l'acheteur à la fin de la période de garantie.

The product was produced with great care and under constant supervision. You receive a two-year warranty for this product from the date of purchase. Please retain your receipt. The warranty applies only to material and workmanship and does not apply to misuse or improper handling. Your statutory rights, especially the warranty rights, are not affected by this warranty.

With regard to complaints, please contact us by e-mail. We will be personally available to discuss the situation with you.

Any repairs under the warranty, statutory guarantees or through goodwill do not extend the warranty period. This also applies to replaced and repaired parts. Repairs after the warranty are subject to a charge.

Numéro série : PetrStd_2021-1 / Serial numbers : PetrStd_2021-1

Petrolettes.

Comme les grands!

Bienvenu dans l'univers Petrolettes !

La totalité de nos pièces sont fabriquées artisanalement et nous tenons à respecter un schéma d'approvisionnement local, afin d'obtenir un produit fabriqué en France !
N'hésitez-pas à nous suivre sur Instagram ou bien Facebook, afin de voir nos dernières actualités (et il va y en avoir !)

Vous pouvez également nous faire parvenir des photos de votre bambin en pleine session sportive, nous serons heureux de pouvoir partager ces images !

L'équipe Petrolettes.

Welcome to the Petrolettes universe !

All of our parts are handmade and we are proud to respect a local supply chain, which makes Petrolettes the best Made in France balance bike !

Do not hesitate to follow us on Instagram or Facebook to see our latest news.
You can also send us photos of your toddler in sport session, we will be happy to share these pictures !

Petrolettes team.



[instagram.com/petrolettes_](https://www.instagram.com/petrolettes_)



www.petrolettes.fr



[facebook.com/petrolettes.design](https://www.facebook.com/petrolettes.design)